

Fiche technique

Nouveau modèle 2024

Nettoyeur des climatiseurs (à pression d'air)

By FIFTY REASONS



FIFTY R+



Copyright FIFTY REASONS 2024 - Tel +33 645 18 70 16 -
info@fiftyreasons.eu - www.fiftyreasons.fr



FIFTY REASONS[®]
AIR CONDITIONING CLEANER CONCEPT

FIFTY R+

Innovation 2024

Un Concept sans équivalence fourni clé en main pour des prestations de qualité.

Machine et accessoires spécifiques
compétences techniques avec divers
manuels gratuit de formation
technique et commerciale fournis pour
une rentabilité immédiate

20 ans d'expérience à votre service.



FIFTY R+

Comparons **ce qui est comparable**

La FIFTY R+ n'est pas un simple pulvérisateur mais une **vraie machine** de nettoyage des climatiseurs regroupant toutes les fonctions.

Pratique et maniable par sa petite taille avec ses roues de 30 cm pour monter très facilement les escaliers.
Poids : 29 Kg,

Silencieuse – de 62 dB. Elle dispose d'un moteur à air comprimé 10 bars
(Fonction soufflette idéale pour déboucher les conduits à condensat, le nettoyage à l'air des parties électriques, sécher, souffler, etc.)

Le **dégraissant** est distribué automatiquement par une **pompe doseuse** (Un dosage précis, plus de gaspillage, plus de mélange à faire)



Une technologie aux **performances techniques** uniques.



Réservoir eau à pression d'air de 10 Litres.
Consommation d'eau pour un split **1,5 L**



Lavage à la pression d'air L'addition de l'eau sous pression combiné avec la pression du moteur vous permet d'avoir une **pression de travail de 11/12 bars** linéaire et fortement décroissante.

Un tuyau double spiral pour une hauteur de travail à **+ de 6 M** (12 M avec rallonge)

Conception intuitive : Avec une interface conviviale, la machine peut être utilisée facilement.

Pas besoin de compétences techniques avancées, ce qui en facilite l'adoption et l'utilisation.

Formation rapide : Toute personne peut être formée rapidement pour utiliser la machine et appliquez le protocole grâce à des guides et des supports pédagogiques clairs.

Le futur de la **pulvérisation** pour le nettoyage et la désinfection à l'intérieur **des locaux**

Fiche technique

Visuel technique :



- Emplacement tactile commande
- Capot supérieur
- Pompe doseuse
- Réservoir eau sous pression
- Réservoir produit pur 2 L
- Porte avec rangement
- Moteur air comprimé
- Ventilateur refroidisseur
- Pressostat et condensateur
- Plaque amovible 2 aérations



FIFTY R+ 

Tailles

- ↕ H avant : 78 cm
- ↕ Profondeur : 40 cm
- ↕ H poignée : 94 cm
- ↕ Largeur : 40,5 cm

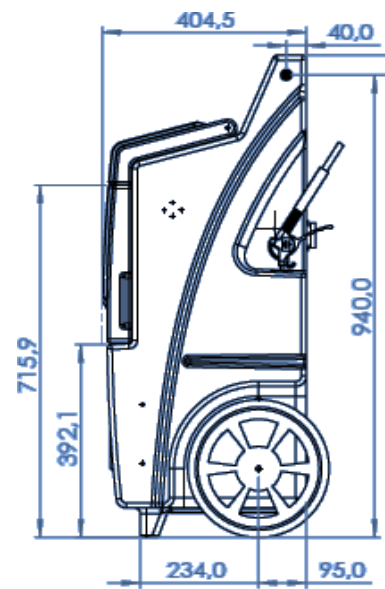

Roue 30 cm





Rangement pratique du pistolet



Roues caoutchouc pleine anti-trace de 30 cm. Idéal pour monter les escaliers

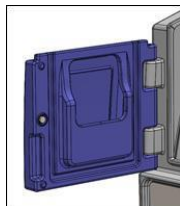

Rangement des accessoires dans la porte,



Vanne d'arrêt produit pour une utilisation en soufflette



1/ Voyant lumineux qui indique que la pompe doseuse est en marche.

2/ Prise de branchement sécurisée avec fusible

3/Prise électrique 220v télécommandée pour branchement d'outils électriques,



Branchement rapide du tuyau spirale double bleu et noir

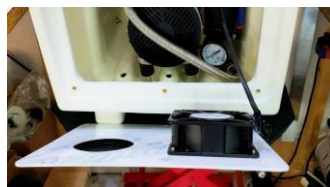

Ventilateur de refroidissement sur plaque amovible.



Pistolet à pression réglable. Tuyau spirale double 6 M hauteur de travail (12 M avec rallonge) Fonction soufflette



Cable électrique 5 mètres

FIFTY R+



Indicateur de température du compartiment du moteur à air comprimé avec sonde



Couvercle du réservoir avec soupape de sécurité



Tous les documents de gestion gratuits (voir liste dans le catalogue)

Nettoyage split système AVANT APRES



Temps de la prestation sur un split:

30 à 45 mn avec la méthodologie que nous vous fournissons sous forme de manuel de formation.

Consommation eau et produit

1/1,5 Litre eau / 5 cl produit.



Pour des prestations de qualité

Garantie 100 % satisfaction clients

Ventilo convecteur En faux plafond

Temps de la prestation sur un ventilo :50 mm à 1,15 H

Consommation:

1,5 L eau / 5 cl produit.



Conformité aux besoins des utilisateurs

Adaptabilité : La machine et les accessoires sont conçus pour s'adapter à une variété de modèles et de types de climatiseurs, qu'il s'agisse de systèmes résidentiels ou industriels.

Cela permet de répondre aux besoins spécifiques de chaque utilisateur, qu'il s'agisse de particuliers, d'entreprises ou d'organisations publiques.



Tous les appareils nettoyés avec le concept FIFTY REASONS retrouvent leur efficacité énergétique et souffleront un air sain.

Utilisation immédiate du climatiseur, environnement du climatiseur sans aucune salissure.

Le fabricant, l'importateur ou le responsable de la mise sur le marché soussigné :

F. REASONS 2021 SL

Calle SAGITARIO 3 -29631 Arroyo de la Miel (Benamaldena costa (SPAIN)

☎ E.U +33 645 18 70 16 -

CIF: B02995314- IVA : ESB02995314 - info@fiftyreasons.eu

Déclare que l'équipement de travail neuf désigné ci-après :

Machine FIFTYREASONS (Appareil de nettoyage et de désinfection des systèmes d'air conditionné et plus généralement des locaux)

Type – **FIFTY R+**

Est conforme :

- aux dispositions réglementaires définies par l'annexe 1 de la directive européenne 98/37/CE
- aux directives suivantes : 89/336CEE.
- à la législation d'un état membre de l'union européenne portant transposition des directives européennes
- aux normes harmonisées, aux normes nationales, aux spécifications techniques nationales.



FIFTY REASONS[®]
AIR CONDITIONING CLEANER CONCEPT

Plus d'infos :

info@fiftyreasons.eu

Tel: Europe +33 645 18 70 16



www.fiftyreasons.fr